



Universidad de Oviedo  
*Universidá d'Uviéu*  
 University of Oviedo

Pruebas de evaluación de Bachillerato para el acceso a la Universidad (EBAU) Curso 2017-2018

CONVOCATORIA: ..... Mes ..... Curso .....

SEDE: ..... Número ..... Localidad .....

MATERIA: **DIBUJO TÉCNICO II**

OPCIÓN: .....

CALIFICACIÓN Inicial	REVISIÓN 2ª corrección	REVISIÓN 3ª corrección
Firma	Firma	Firma

ESPACIO  
RESERVADO  
PARA  
LA  
UNIVERSIDAD

**El alumno deberá escoger una de las dos opciones (A ó B) que resolverá en su integridad.**

**Cada opción consta de 2 ejercicios de 2 puntos cada uno y otros 2 ejercicios de 3 puntos cada uno.**

**La falta de limpieza y de precisión en la presentación podrán suponer una disminución de hasta 0,40 puntos por ejercicio.**

PEGUE AQUÍ LA CABECERA ANTES DE ENTREGAR EL EXAMEN

**OPCIÓN A**

**EJERCICIO 1 (3 puntos)**

En una homología definida por el vértice V, el eje e y la recta límite RL, determina el homólogo del triángulo A'B'C' dado.

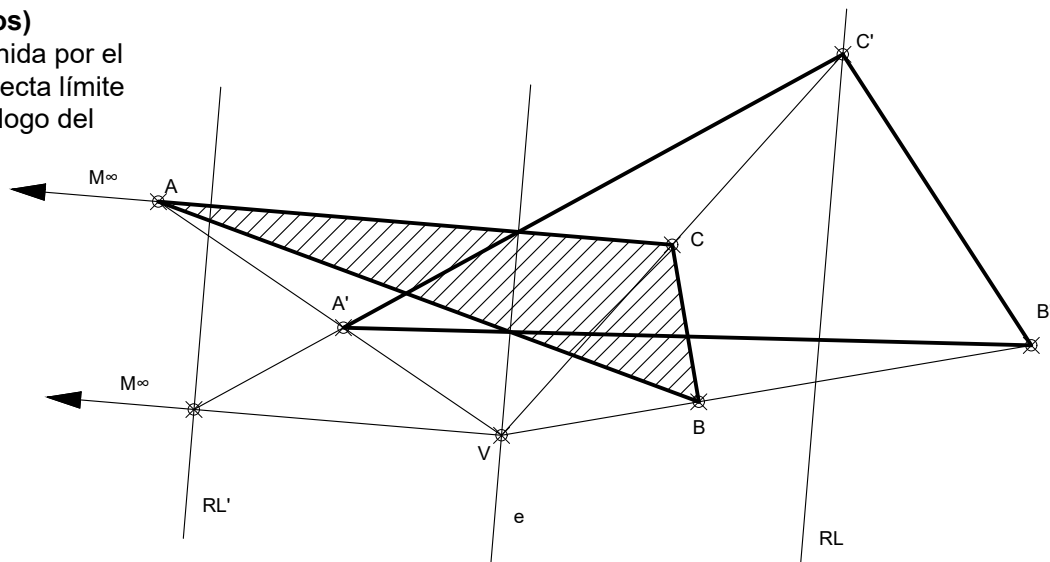

**EJERCICIO 2 (2 puntos)**

Determina los puntos de intersección de una circunferencia de centro C y radio 30 mm con una recta r dada por sus proyecciones. No es necesario dibujar las proyecciones diédricas de la circunferencia.

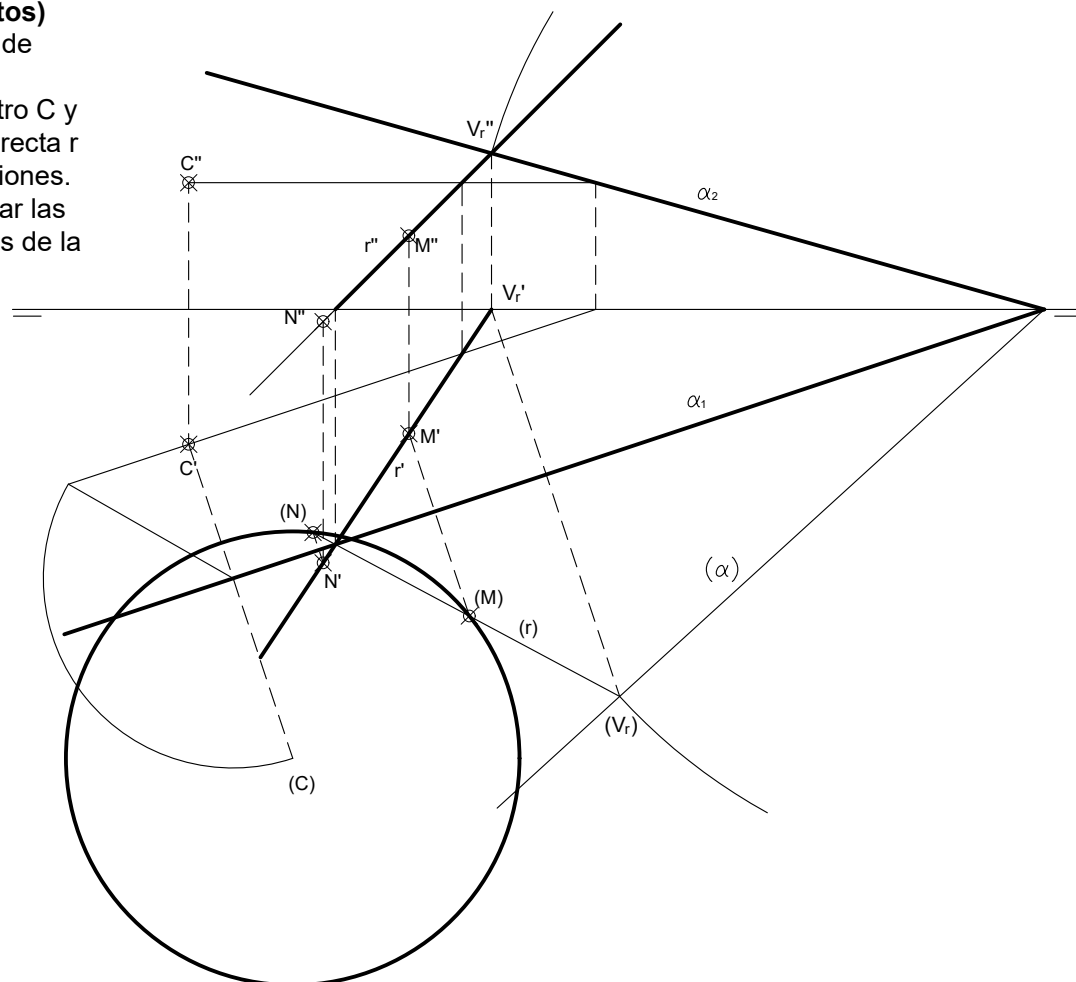

**OPCIÓN A**

**EJERCICIO 3 (2 puntos)**

De una pirámide regular de base pentagonal y apoyada en el plano horizontal, se da la proyección horizontal (A'B') de un lado de la base. Su altura es de 50 mm y se encuentra en el primer diedro. Se pide:

- Representa las proyecciones vertical y horizontal de la pirámide.
- La sección que produce el plano  $\alpha$  en la pirámide (proyecciones vertical y horizontal).
- Determina la verdadera magnitud de la sección anterior.

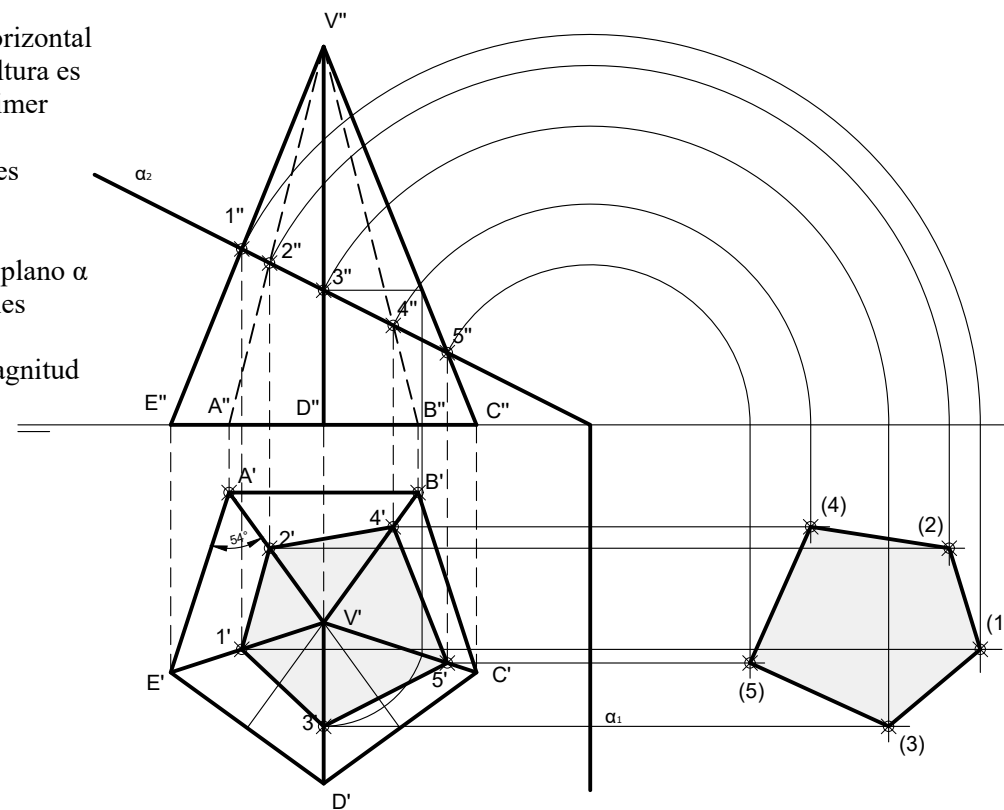

**EJERCICIO 4 (3 puntos)**

- Dibuja, a mano alzada, las 2 vistas que mejor definen la pieza.
  - Acota las vistas anteriores.
- Realiza el ejercicio en el sistema europeo.

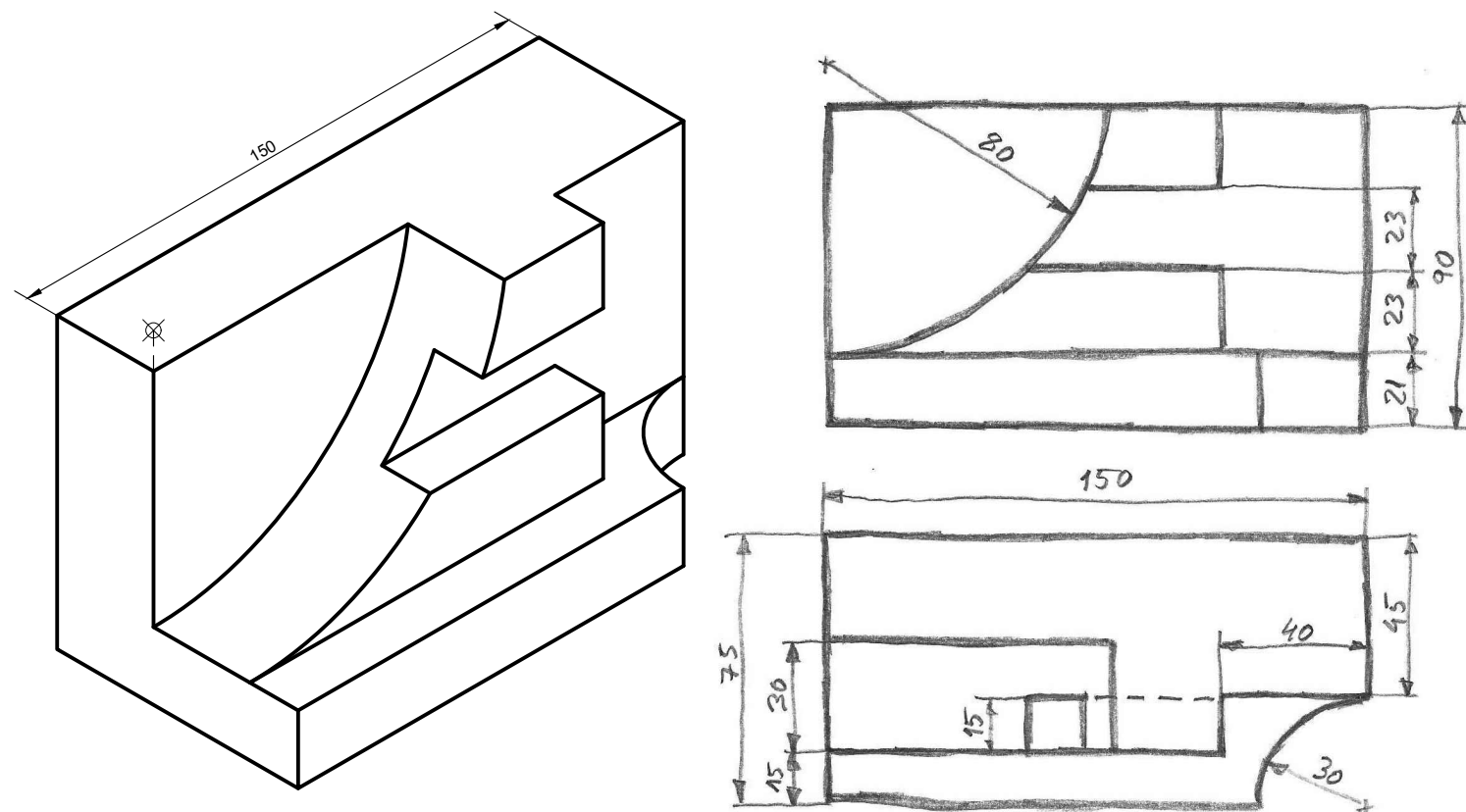

OPCIÓN B

**EJERCICIO 1 (3 puntos)**

Traza las circunferencias tangentes a una recta  $r$  y que pasen por los puntos A y B.

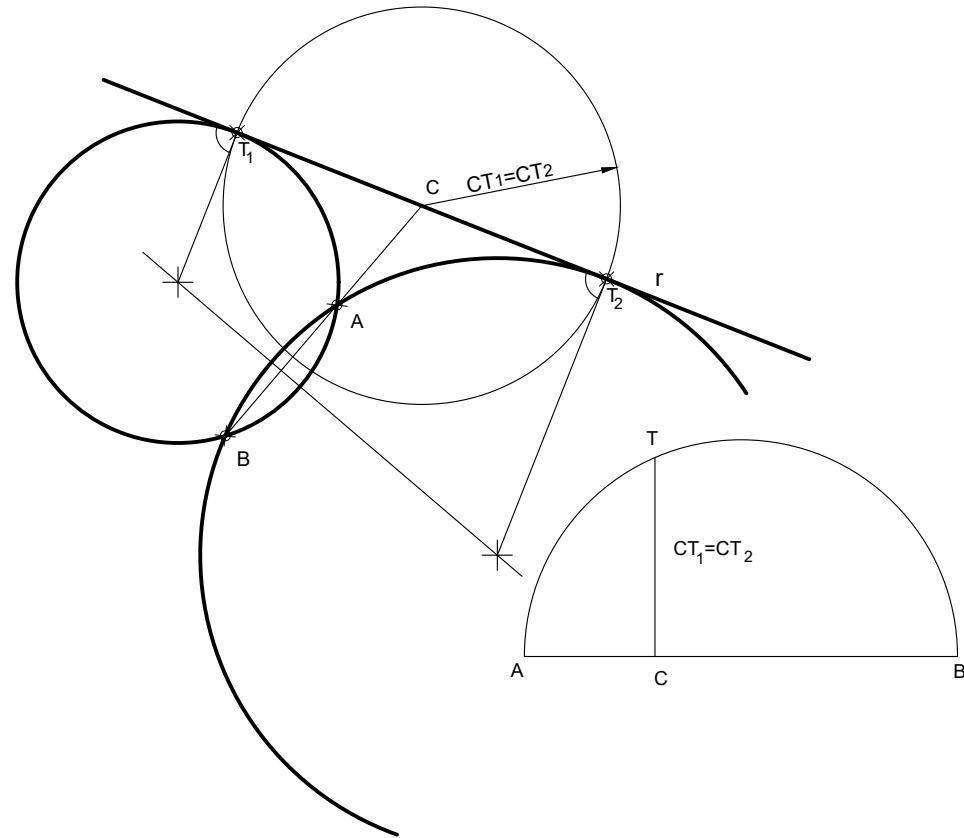

**EJERCICIO 2 (2 puntos)**

Dado el plano  $\alpha$ , perpendicular al primer bisector, halla los planos paralelos a  $\alpha$  y que distan 20 mm de dicho plano.

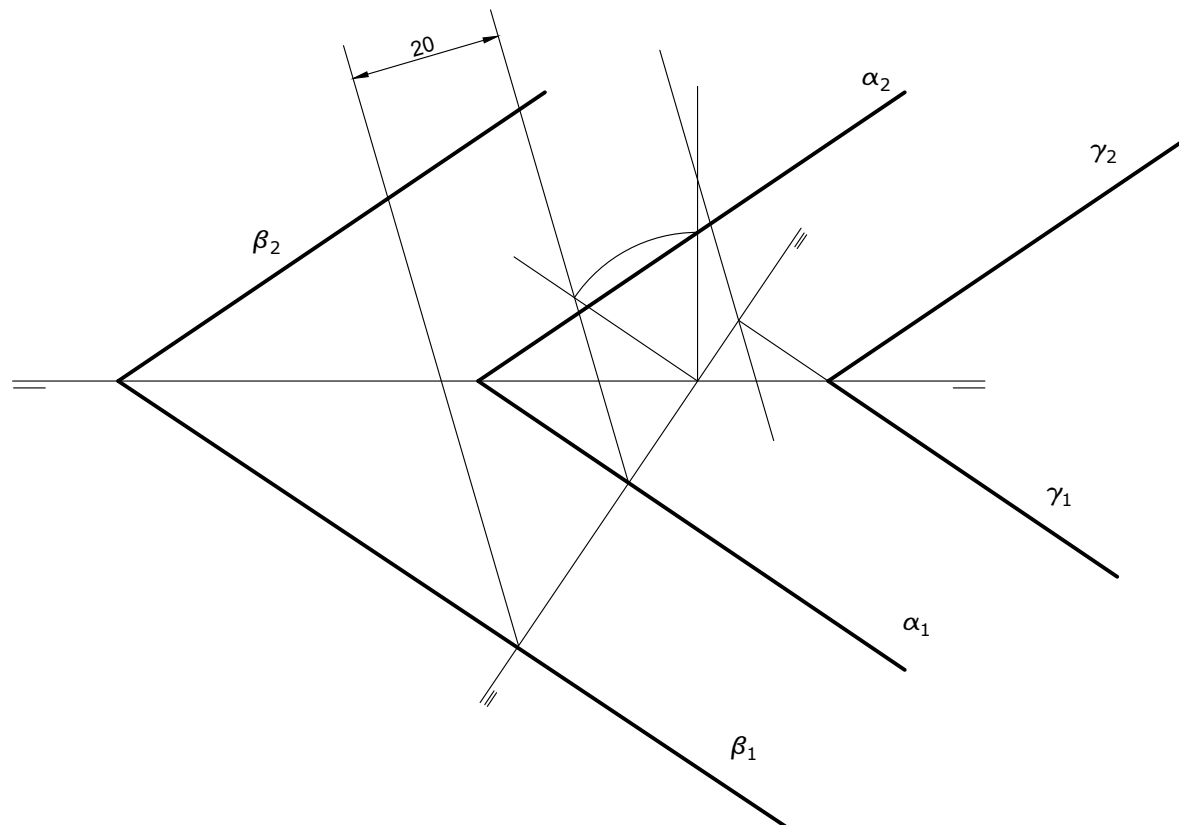

OPCIÓN B

**EJERCICIO 3 (2 puntos)**

Completa el alzado y dibuja, a escala 1:1, la perspectiva isométrica de la pieza dada por sus vistas. No apliques el coeficiente de reducción isométrico.

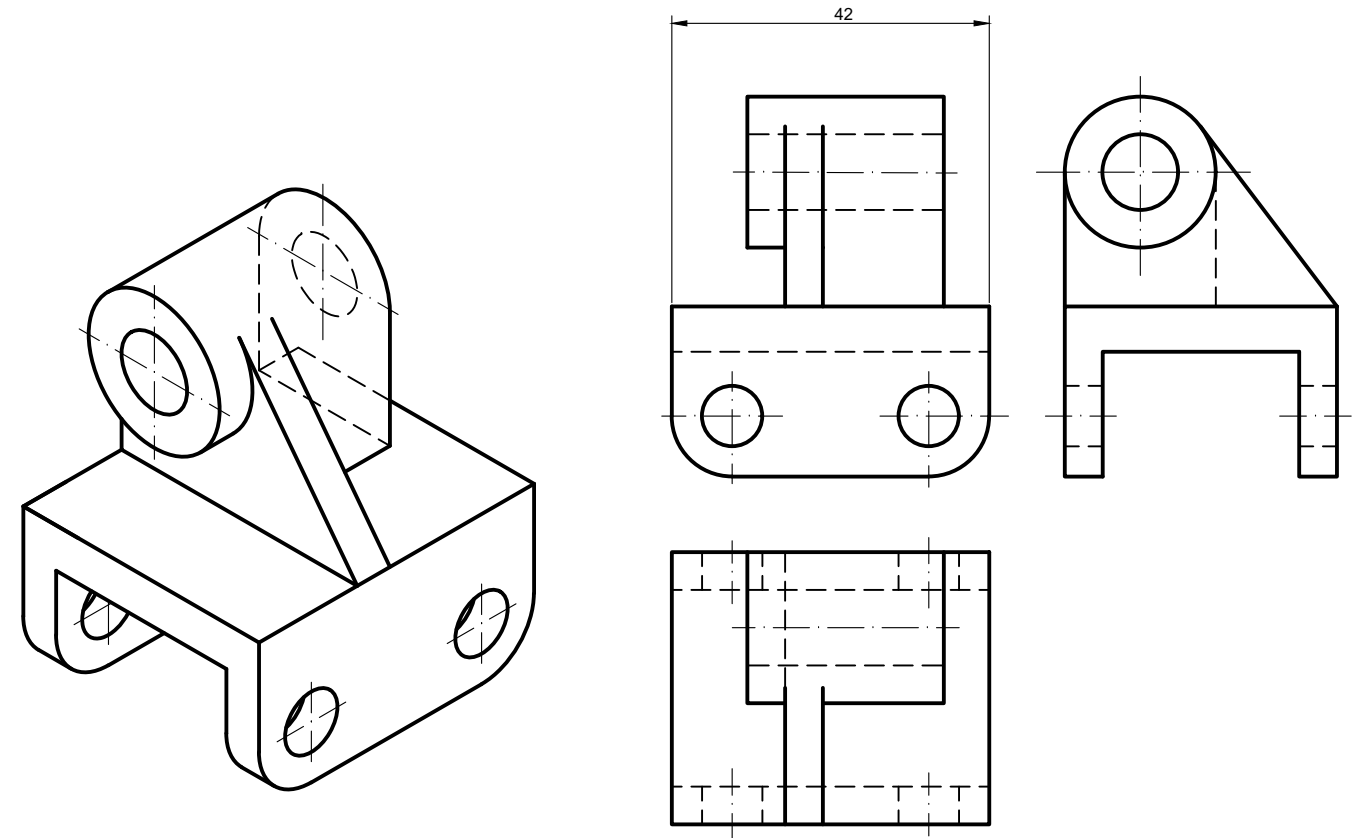

**EJERCICIO 4 (3 puntos)**

Dibuja, a mano alzada, las 2 vistas siguientes:

- De frente (dirección V), con un CORTE por el plano de simetría de la pieza.
- La superior, que se corresponda con la anterior.

Utiliza el punto R como referencia y realiza el ejercicio en el sistema europeo.

